

Manual de instrucciones



MANUAL DE INSTRUCCIONES X1 TALL TROLLEY MX.0001.800



Proporcione el manual de instrucciones al usuario final después de la instalación.

La instalación y el mantenimiento deben ser realizados por personal técnico cualificado y siguiendo las instrucciones de montaje y mantenimiento (ver sección dedicada “Montaje” y “Mantenimiento”) de este manual.

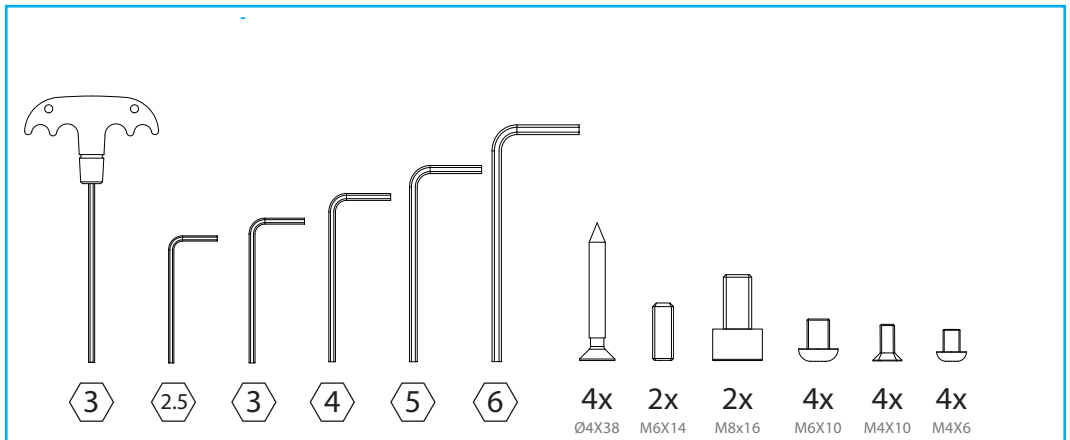

INSTRUCCIONES DE MONTAJE

! Si hay algún accesorio, consulte las instrucciones correspondientes antes de montar el carro.

1

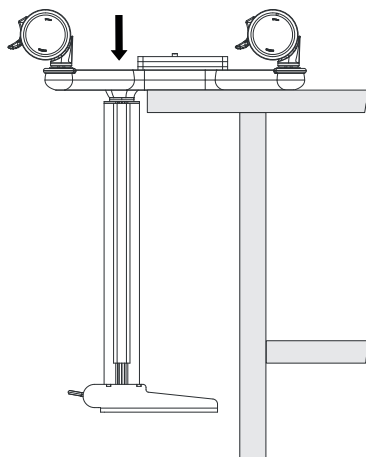

2

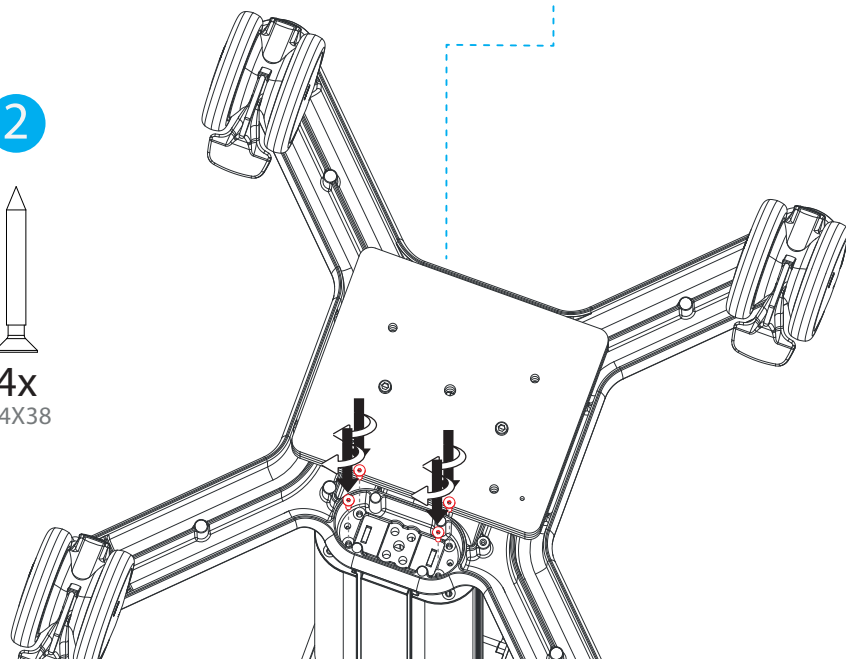
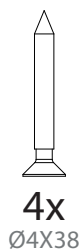

3

2x M6X14
2x M8x16

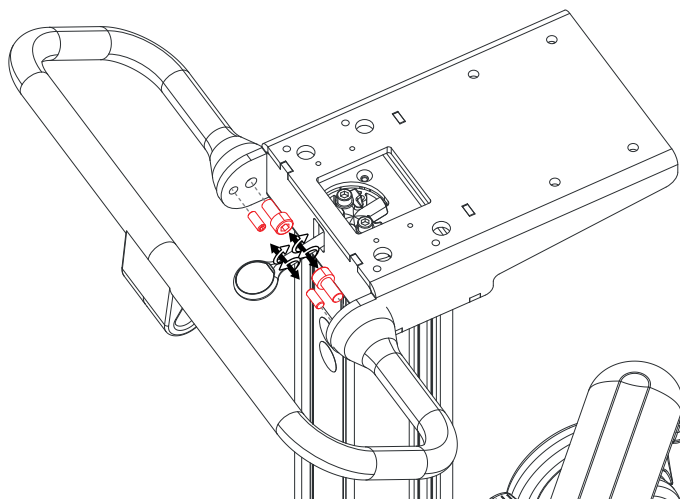

4

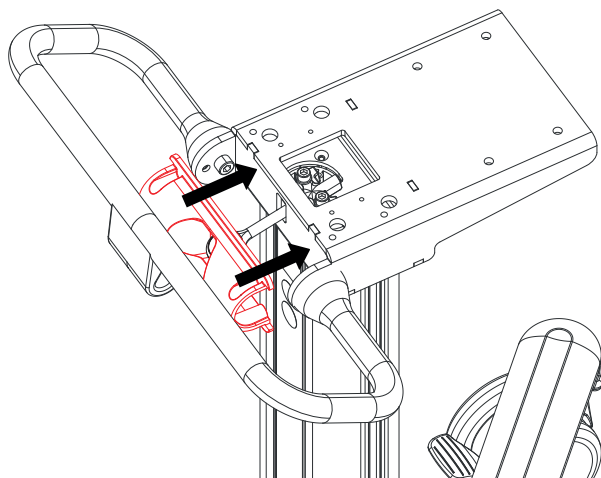

5

4x
M4X10

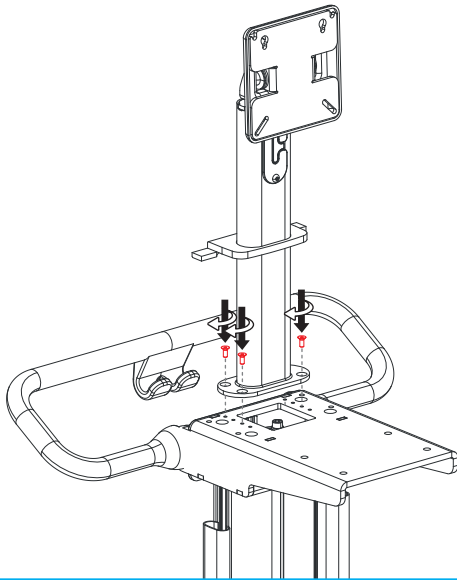

6

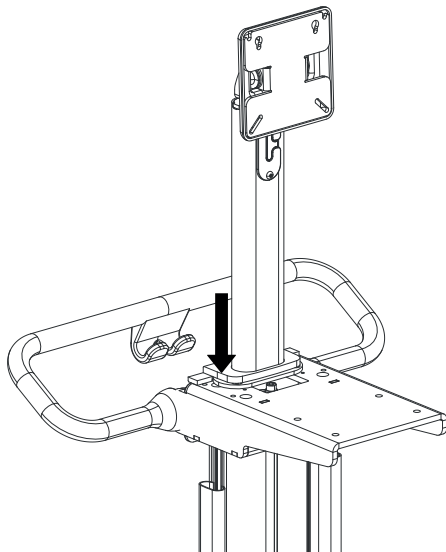

7



4x
M6X10

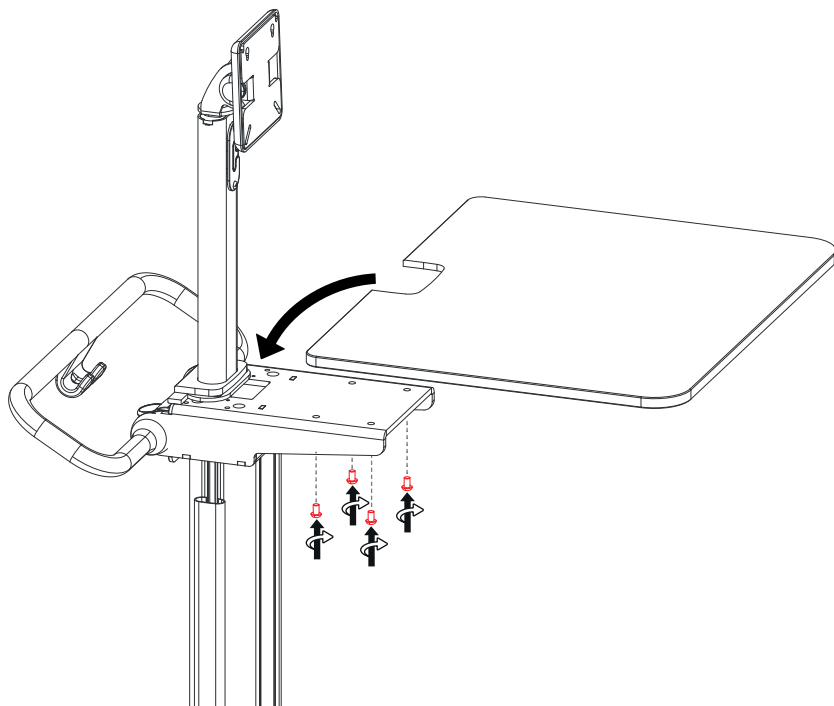

8



2x
M4X6

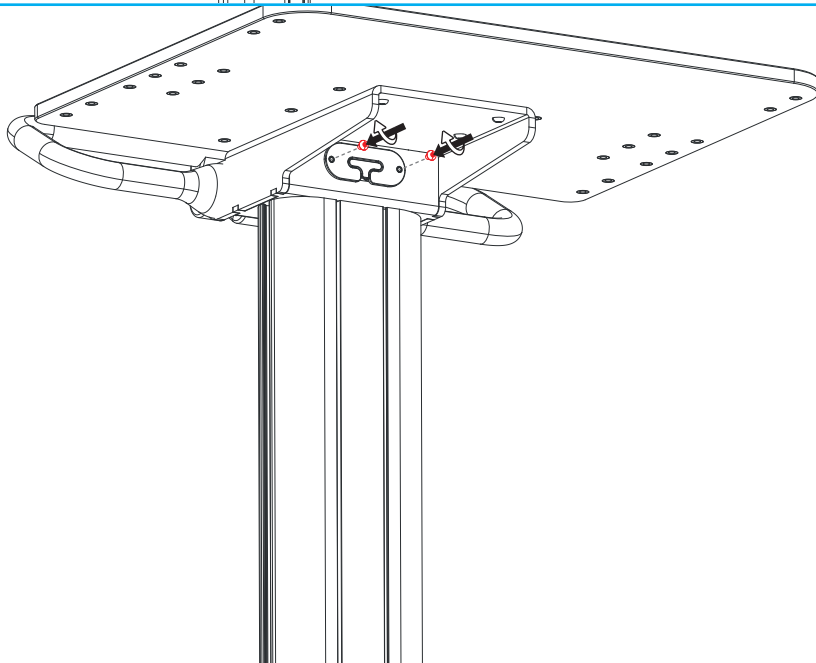

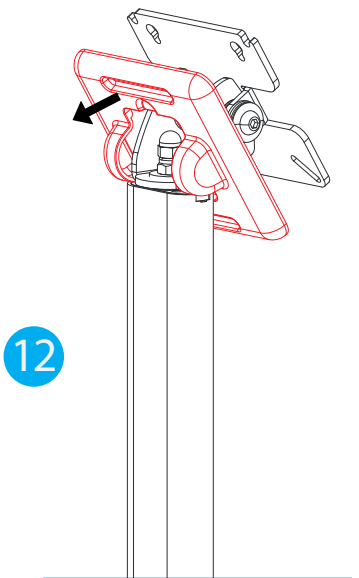
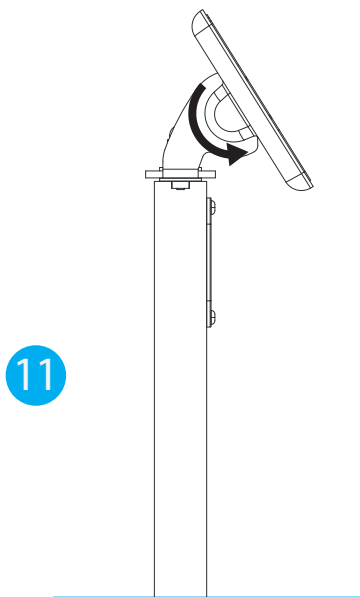
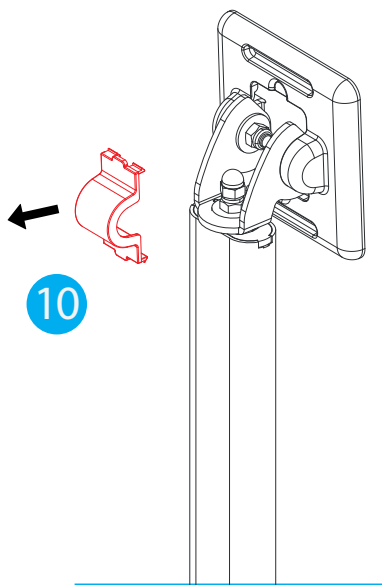
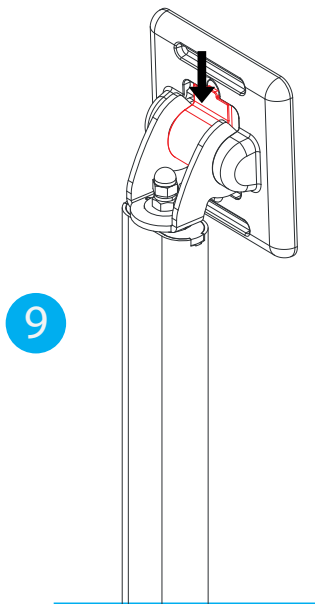

INSTRUCCIONES DE MONTAJE 032MLTACC - SHELF

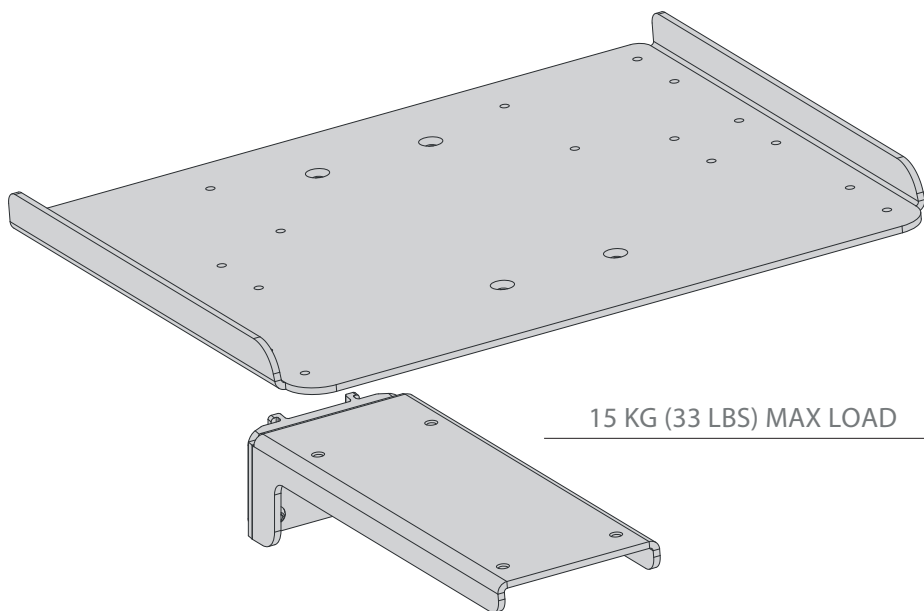

4x
M6X8

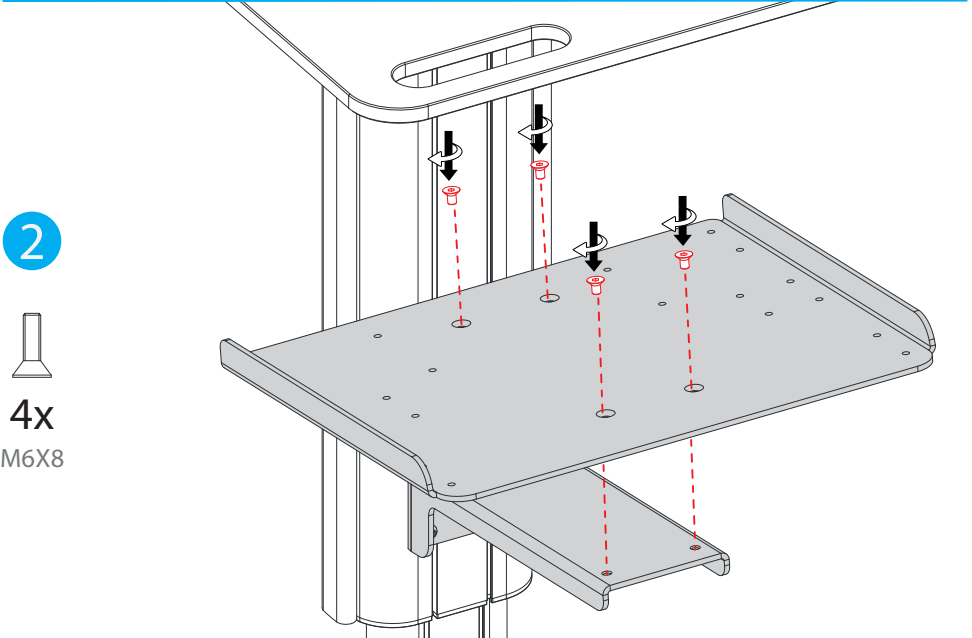
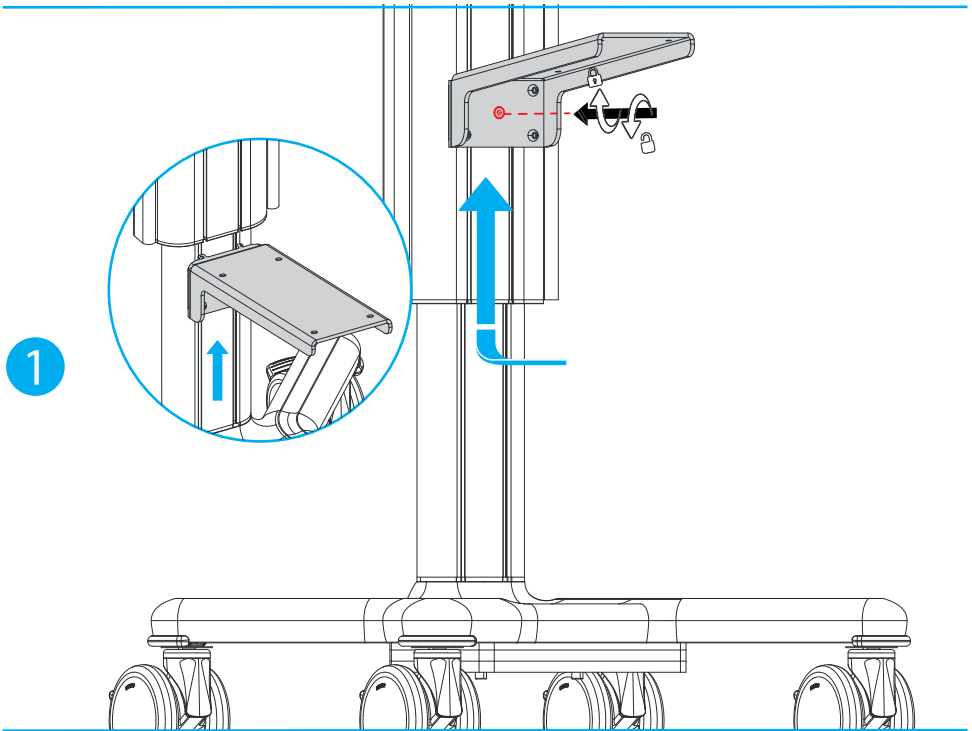

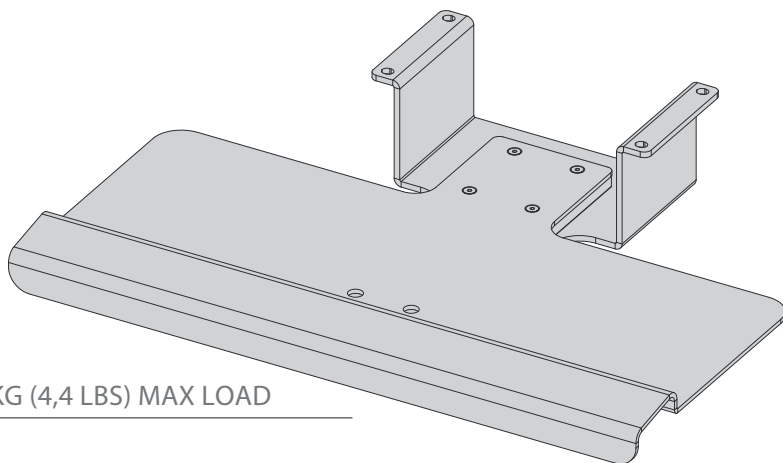

2 KG (4,4 LBS) MAX LOAD



4x
M6X8

1



4x
M6X8

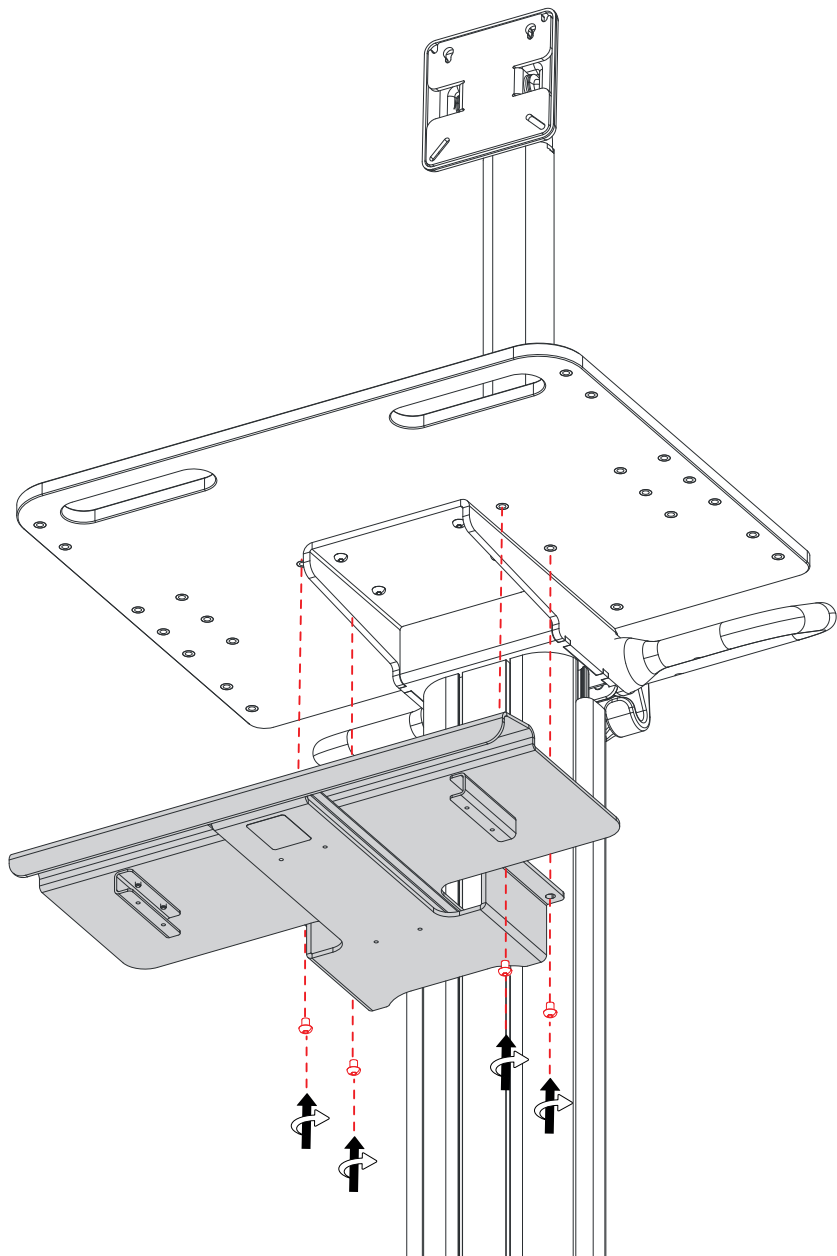

INSTRUCCIONES DE MONTAJE 017MLTACC - L-R MOUSEPAD

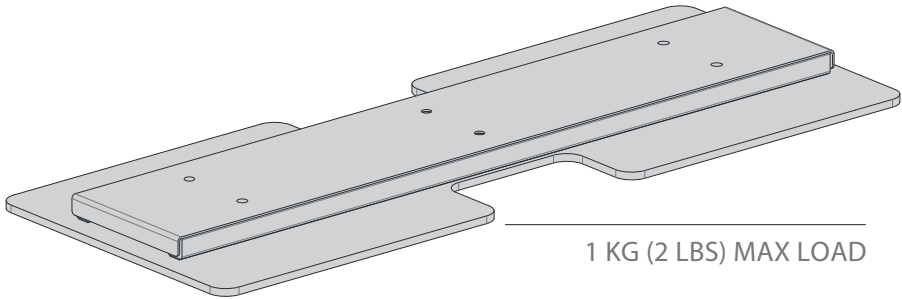

4x
M4X8

1



2x
M4X8

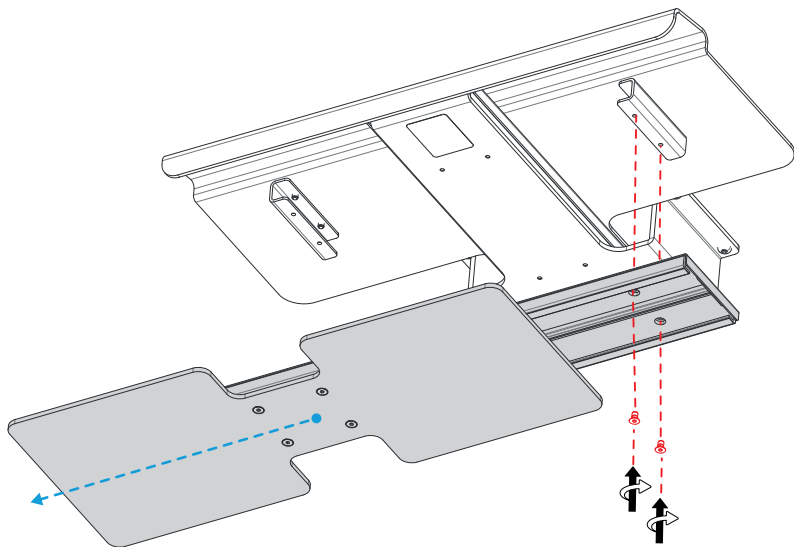

2



2x
M4X8

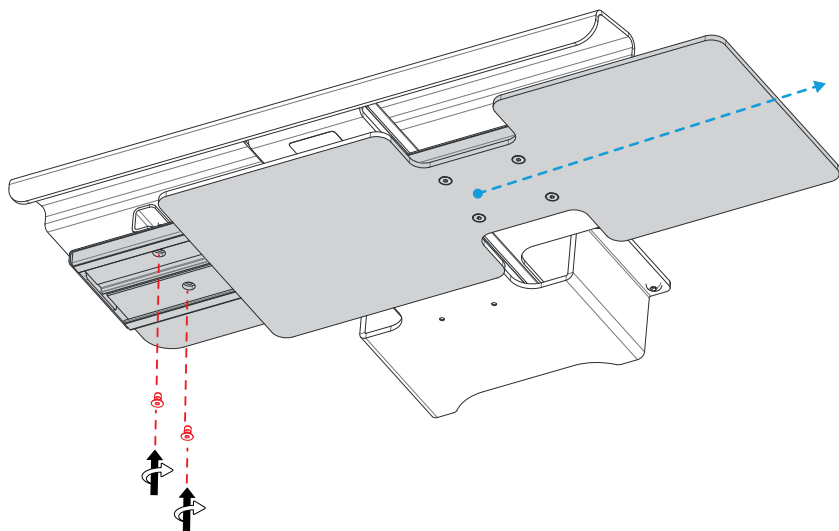

Información importante



La instalación y el mantenimiento deben ser realizados por personal técnico cualificado y siguiendo las instrucciones de montaje y mantenimiento (ver sección dedicada “Montaje” y “Mantenimiento”) de este manual.

USO INDICADO

El **carro X1 TALL** permite transportar **un aparato y sus accesorios** entre los puntos de terapia del entorno hospitalario y del entorno de los centros de asistencia.

REQUISITOS GENERALES DE SEGURIDAD

- Lea las instrucciones del carro antes de utilizarlo.
- Conserve las instrucciones para futuras consultas.
- El producto ha sido creado exclusivamente para los métodos mencionados en el manual de instrucciones. Cualquier otro uso debe considerarse inadecuado.
- La manipulación o los daños causados por un uso incorrecto del carro conllevan la pérdida inmediata de la garantía.
- **Multix Solutions no se hace responsable de los daños a personas y/o cosas debidos a un uso inadecuado.**
- Cuando se monte **un aparato** en el carro, será responsabilidad del **instalador del sistema** asegurarse de que éste cumple con la normativa vigente aplicable, EN 60601-1 versión actual.

ADVERTENCIAS GENERALES Y PRECAUCIONES



La seguridad del carro queda garantizada si se siguen atentamente las advertencias siguientes:

- Compruebe que el carro coincide con la ilustración del manual.
- Compruebe que no se ha roto o dañado durante el transporte.
- Compruebe que las piezas móviles y de bloqueo, como las ruedas, los frenos y (si existe) el resorte de gas, funcionan correctamente.
- Las cuatro ruedas de la carretilla deben estar bloqueadas cuando el sistema y sus accesorios estén montados.
- Cuando el carro no esté en marcha, asegúrese de que las ruedas del carro están bloqueadas y de que el sistema no está aparcado en superficies irregulares.
- Todas las ruedas del carro deben desbloquearse antes de empujarlo.
- Para evitar que el carro vuelque, debe sujetarse el asa si el carro pasa por encima de obstáculos (por ejemplo, cables de alimentación).
- Evite ejercer una fuerza excesiva al empujar el carro.
- No se permiten modificaciones en este dispositivo.



INSTRUCCIONES DE CARGA

- **PROHIBIDO SENTARSE EN EL CARRO**
- **PROHIBIDO EMPUJAR CUANDO LAS RUEDAS ESTÁN BLOQUEADAS**
- Respete las cargas máximas indicadas en la sección “posición y dirección de transporte”
- **Asegúrese de que el peso total de la configuración montada (añadidos los accesorios) no supere el peso total indicado en la etiqueta colocada en el carro y en la página siguiente.**

Información importante

POSICIÓN Y DIRECCIÓN DE TRANSPORTE

Durante el transporte, el carro debe bajarse hasta el final del resorte de gas, sujetando el recorrido del asa hacia delante, como se muestra en la siguiente imagen:

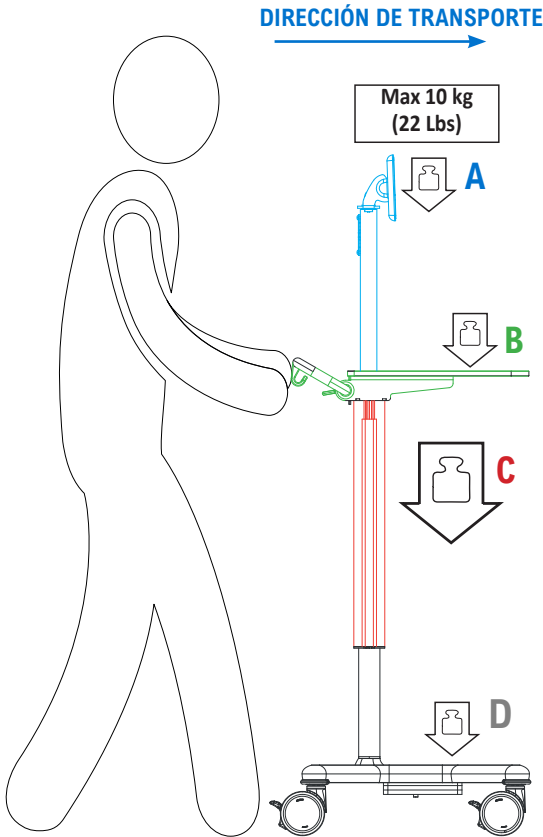

Carga máxima A+B+C

20	200N Max load 17kg (37.4 Lbs)
30	300N Max load 26kg (57.3 Lbs)
40	400N Max load 35kg (77 Lbs)

80 kg
(176.4 Lbs)

PESO TOTAL MÁXIMO DE LA CONFIGURACIÓN MONTADA
(= carro + accesorios + carga de trabajo segura)

Peso total = 80kg (176.37 Lbs) = A+B+C+D + Peso del carro

Peso del carro = 29kg (63.9 Lbs)

Carga máxima (A+B+C) = 35 kg (77 Lbs)

Carga máxima D = 16 kg (35.2 Lbs) = 80kg - Peso del carro(29kg) - (A+B+C)*

*Si las cargas aplicadas a la parte móvil (A + B+ C) del carro no alcanzan la carga máxima indicada, es posible aplicar cargas superiores a las indicadas a la parte fija del carro (D), sin superar el peso total máximo.

Apéndice



La instalación y el mantenimiento deben ser realizados por personal técnico cualificado y siguiendo las instrucciones de montaje y mantenimiento (ver sección dedicada “Montaje” y “Mantenimiento”) de este manual.

MANTENIMIENTO

Compruebe todos los puntos de fijación y mecanismos cada 6 meses.

El producto sólo es apto para su uso en interiores.

LIMPIEZA

Asegúrese de que el producto se limpia y desinfecta de acuerdo con los requisitos de la aplicación antes de utilizarlo.

Limpie regularmente las superficies metálicas y/o plásticas con detergentes no corrosivos de pH neutro y un paño/esponja/cepillo de cerdas suaves.

No vierta directamente sobre las superficies detergentes líquidos, a base de cloro o amoníaco, sustancias grasas y aceitosas.

PIEZAS DE RECAMBIO

Para obtener piezas de recambio, diríjase al distribuidor del aparato (véase la sección Contacto).

VIDA ÚTIL Y ELIMINACIÓN

La vida útil del producto es de 10 años.

El carro y el embalaje deberán desecharse de acuerdo con la normativa local o nacional.

caja de cartón y refuerzos	embalaje interno
CARTON	POLIETILENO DE BAJA DENSIDAD

GLOSARIO DE SÍMBOLOS

Los siguientes símbolos aparecen en el carro o en las instrucciones:



Precaución



Marca CE



Número de catálogo



Siga las instrucciones de funcionamiento



Fabricante



Código de Producto



Producto sanitario



Código de lote



Fecha de fabricación



Límites de humedad



Orientación



Frágil; manipúlese con cuidado



Mantener seco



Manténgase protegido de la luz solar



Límites de temperatura



Prohibido sentarse en el carro



Prohibido empujar



Distribuidor



Peso total



Identificación única de producto



Carga máxima

Distribuido por: iTD GmbH



Jahnstrasse 1
84347 Pfarrkirchen
Germany
www.itd-cart.com
sales@itd-cart.com

Fabricado por: Multix Solutions s.r.l.



Via Padre Rovagnati 2
22066
Mariano Comense (CO)
Italy
www.multix-trolley.com

