

Guia de Montagem



SCHILLER
The Art of Diagnostics

Scan the QR code to
find the instructions
in your language



! Os acessórios montados na coluna
devem ser montados antes de o
polo-monitor ser fixado ou o polo-
monitor deve ser removido para
instalar o acessório a seguir

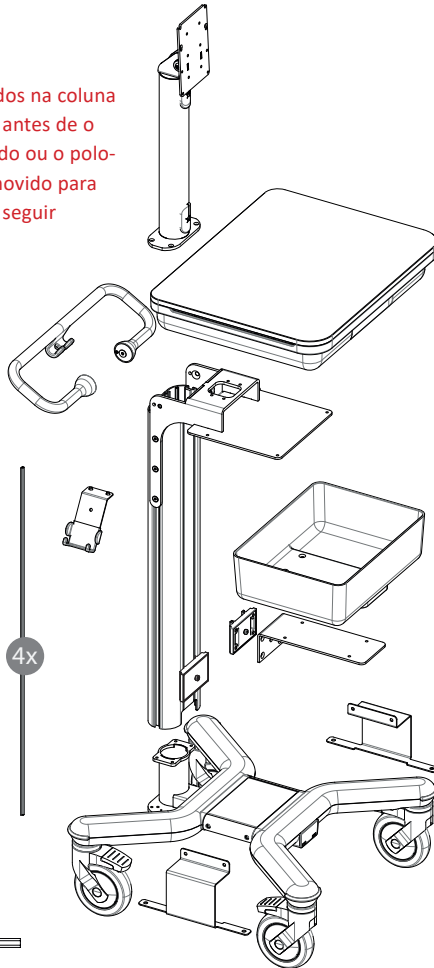

https://multix-trolley.com/ifu/a1z_schiller/

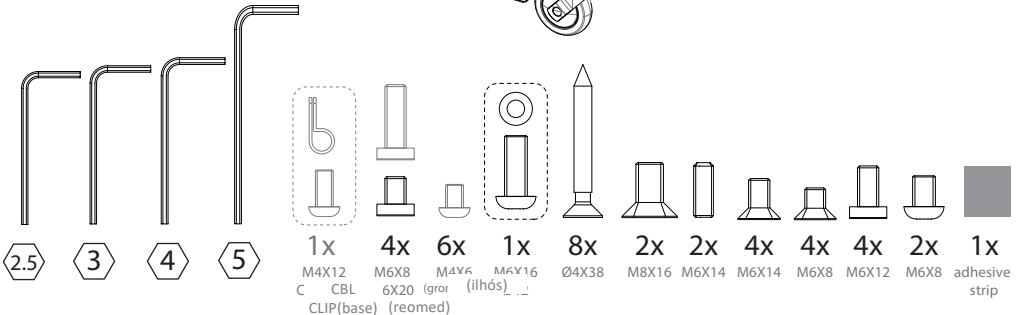



se necessário, utilize um dos orifícios roscados M4 marcados para fixar o clipe e segurar o cabo de alimentação no lugar

1x
M4X12
CBL
CLIP(base)

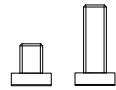
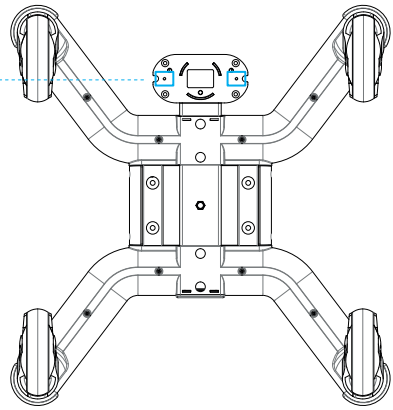

4x 4x
M6X8 M6X20
(reamed)

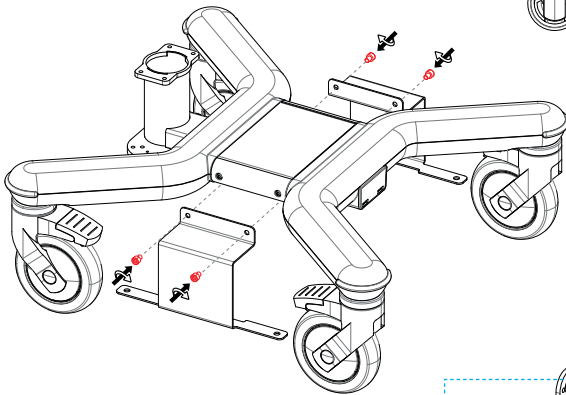

6x

se necessário, utilize o M4X6 para fixar os ilhós na coluna e no suporte da consola.

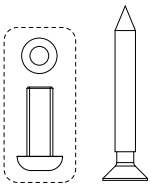

1x 4x
M6X16 Ø4X38
Ø12

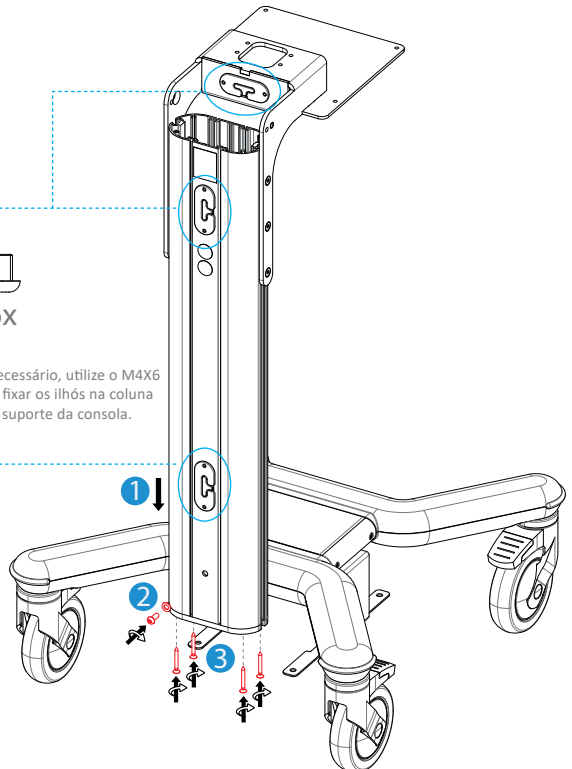

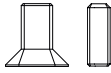

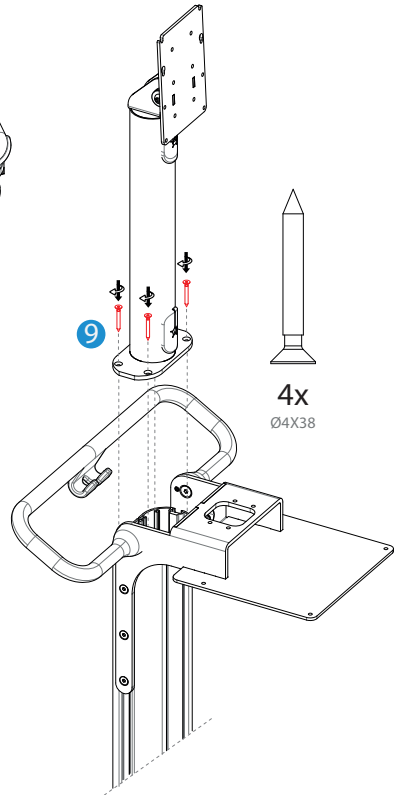
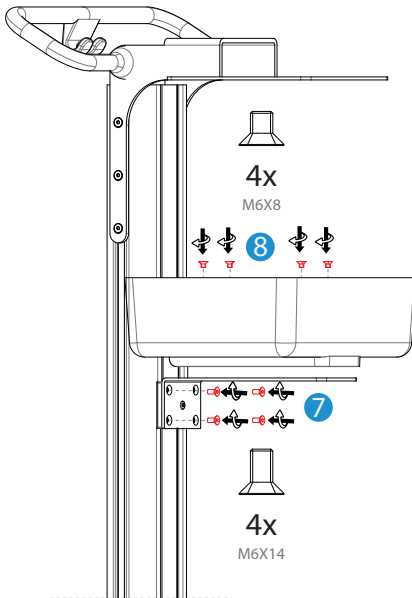
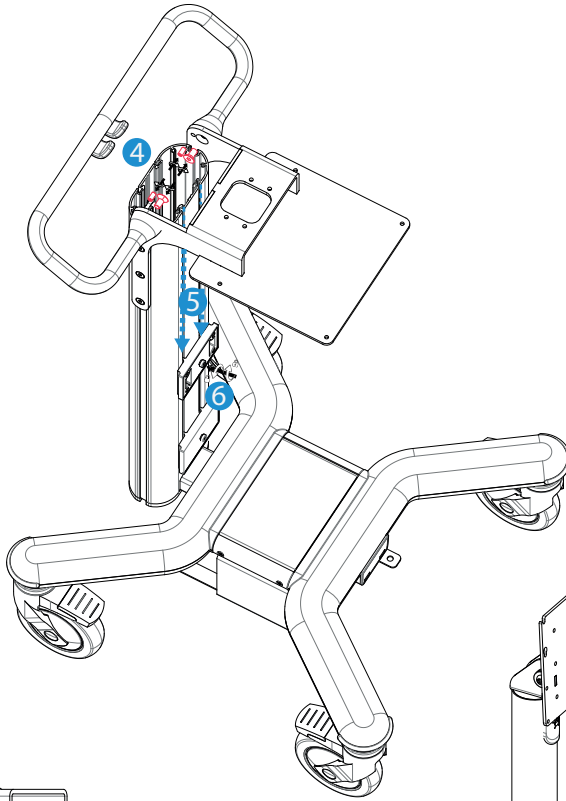
 2x 2x
 M8X16 M6X14

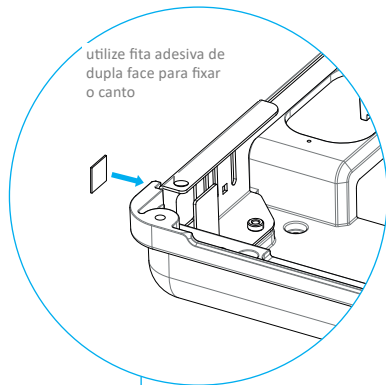

utilize fita adesiva de dupla face para fixar o canto

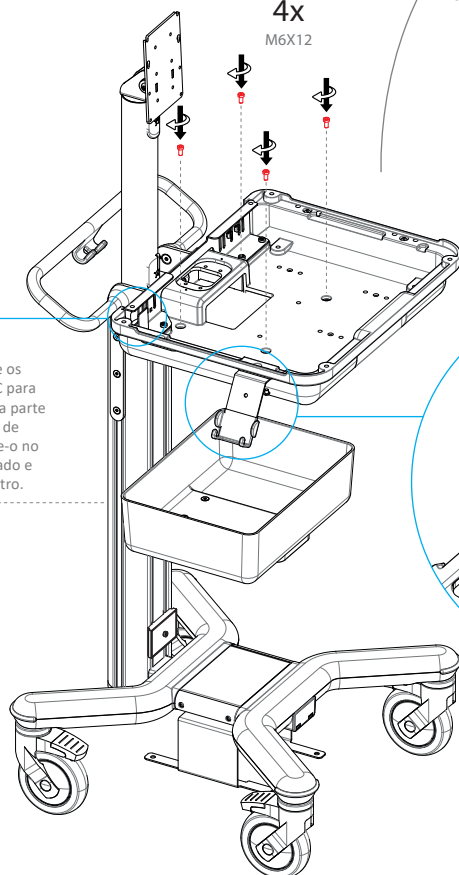

4x
M6X12



se necessário, utilize os quatro perfis de PVC para cobrir as ranhuras na parte da frente e na parte de trás da coluna. Corte-o no comprimento desejado e empurre-o para dentro.

4x

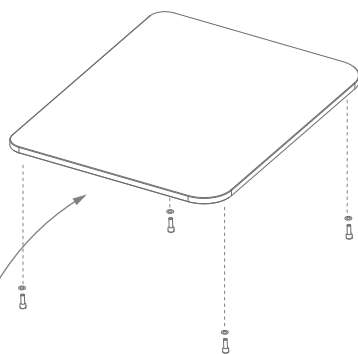

2x
M6X8

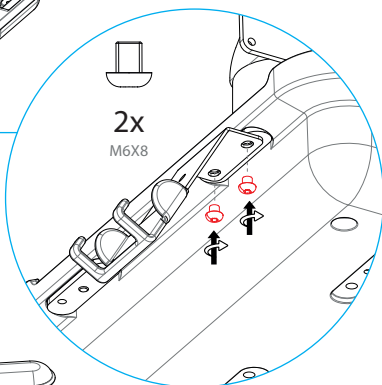

FINALIDADE

O Trolley X4 permite transportar o **aparelho SCHILLER ECG** e os seus acessórios entre os pontos de terapia no ambiente hospitalar e o ambiente limitado do centro de cuidados.



OBRIGAÇÕES GERAIS DE SEGURANÇA

- Leia as instruções do Trolley antes de utilizar.
- Conserve as instruções para futuras consultas.
- O Produto foi criado exclusivamente para os métodos mencionados no manual de instruções.
- Qualquer outro tipo de utilização deve ser considerado impróprio.
- A Multix Solutions não é responsável por danos a pessoas e/ou coisas devido a utilização imprópria.
- A alteração ou danos causados pela utilização incorreta do produto leva à perda imediata da garantia.
- Quando um **aparelho SCHILLER ECG** é montado no trolley, caberá à **SCHILLER** assegurar que o sistema cumpra as atuais normas aplicáveis, EN 60601-1 versão atual.

ADVERTÊNCIA E CUIDADO GERAIS

A segurança do trolley é garantida seguindo atentamente as instruções abaixo.

1. Certifique-se de que o trolley corresponda à ilustração do manual.
 - Verifique se não foi partido ou danificado durante o transporte.
 - Verifique se as partes móveis e de bloqueio como rodas, travões e (se houver) a mola a gás estão a funcionar.
 - Todas as quatro rodas do trolley devem ser bloqueadas, quando o sistema e os seus acessórios estiverem montados ou quando o sistema é aplicado parado.
 - Todas as rodas do Trolley devem ser desbloqueadas antes de o Trolley ser empurrado.
 - Certifique-se de que o Trolley esteja estacionado.
 - Certifique-se de que o Trolley não esteja estacionado em superfícies demasiado irregulares.
 - Para evitar que o Trolley tombe, agarre a pega do Trolley sempre que mesmo for passar sobre obstáculos (por exemplo, cabos de energia).
 - Evite aplicar uma força excessiva para empurrar o Trolley.
 - Não são permitidas alterações neste produto.
2. Respeite o peso máximo de carga indicado na etiqueta de carga.
 - É PROIBIDO SENTAR NO CARRINHO
 - PROIBIDO EMPURRAR
3. A instalação e manutenção devem ser efetuadas por pessoal técnico qualificado e seguindo as instruções de montagem.
4. A pedido, é possível fornecer peças sobressalentes após a aprovação da **SCHILLER**.

MONTAGEM

A instrução de montagem do Trolley está descrita nas ilustrações [nas páginas 2, 3, 4](#).

MANUTENÇÃO E LIMPEZA

- Verifique todos os pontos e mecanismos de fixação de 6 em 6 meses.
- O produto é destinado apenas para utilização em ambientes internos.
- Limpe regularmente as superfícies de metal e/ou plástico com detergentes não corrosivos de pH neutro e um pano/esponja/escova com cerdas macias.
- Não deite diretamente sobre as superfícies líquidos, detergentes à base de cloro ou amónia, substâncias gordurosas e oleosas.

ELIMINAÇÃO

- A duração do produto é de 10 anos, após esta vida útil, o trolley deve ser eliminado de acordo com os regulamentos em vigor nos respetivos países.

EXPLICAÇÃO DOS SÍMBOLOS

Os seguintes símbolos são mostrados no produto ou nas instruções:



Cuidado



Siga as instruções de funcionamento



Dispositivo médico



Limitação de humidade



Manter seco



é proibido sentar no carrinho



Marca - CE



Fabricante



Número de lote



Orientação



Keep away from sunlight



proibido empurrar



Número de catálogo



Código do Produto



Data de fabrico



Frágil, manusear com cuidado



Limitação de temperatura



Distribuidor

ATENÇÃO



11 kg (24 Lb) Carga máxima (monitor coluna)



10 kg (22 Lb) Carga máxima (placa base)



5 kg (11 Lb) Carga máxima (cesto)



Massa total, incluindo carga segura de trabalho

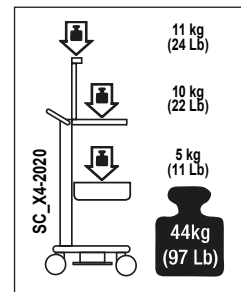

O trolley foi testado apenas com:

* bomba strassle - DT80 montada na coluna da frente com
6kg de contrapeso ou reomed600 sob a base

* bomba strassle - DT100 montada na coluna da frente na base

Durante o transporte do trolley, o braço da bomba e/ou o monitor deve ser posicionado como mostra a imagem abaixo.

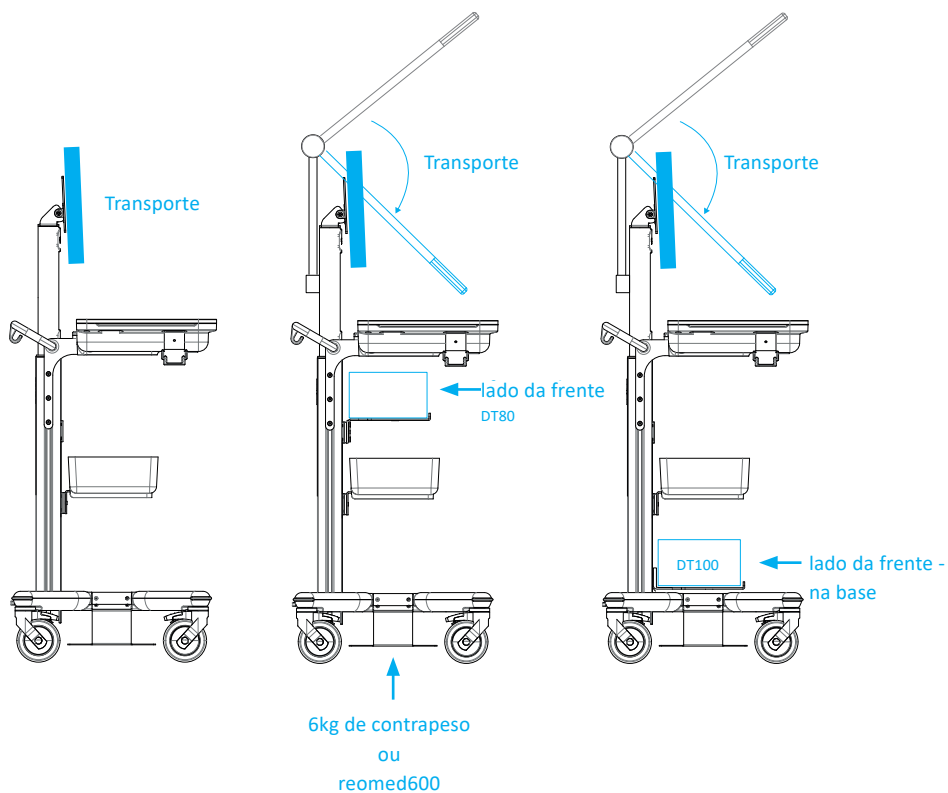

Distribuído por: SCHILLER

Altgasse 68
P.O. Box 1052
6341 Baar
Swiss
www.schiller.ch



Multix Solutions s.r.l.
Via Padre Rovagnati 2
22066
Mariano Comense (CO)
Itália

