

Installationsanleitung



SCHILLER
The Art of Diagnostics

Scan the QR code to find the instructions in your language



https://multix-trolley.com/fu/ai/z_schiller/

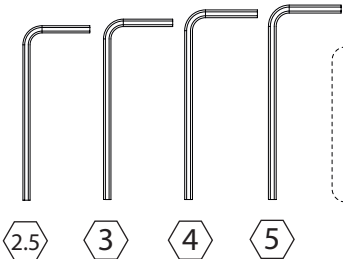
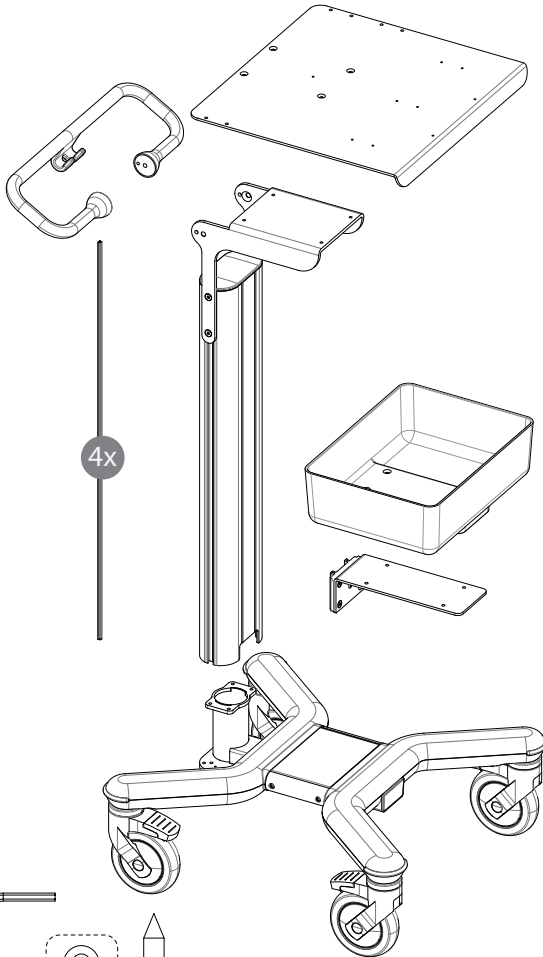

2.5 3 4 5

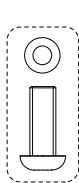

1x
M6X16
Ø12



4x
Ø4X38



2x
M8X16



2x
M6X14



4x
M6X10



3x
M6X8



4x
M4X6



1x
M4X12
CBL CLIP
(Basis)



4x
M4X8
(Patientenkabel-
Halterung)

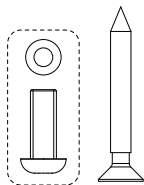

1x

M6X16
Ø12

4x

Ø4X38

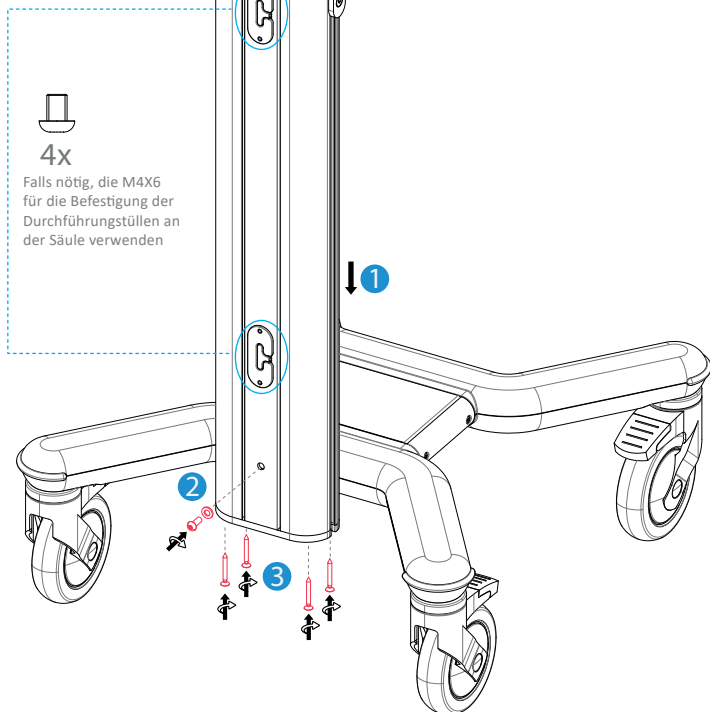

4x

Falls nötig, die M4X38
für die Befestigung der
Durchführungstülen an
der Säule verwenden

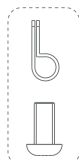

1x

M4X12
CBL CLIP
(Basis)

Falls nötig, eines der
hervorgehobenen M4
Gewindelöcher verwenden,
um den Clip zu befestigen und
das Stromkabel an Ort und
Stelle zu halten

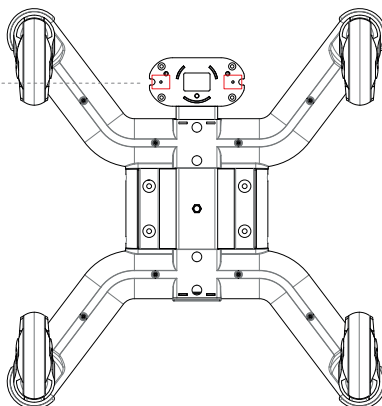



4x
M6X10

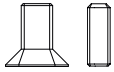

2x 2x
M8X16 M6X14

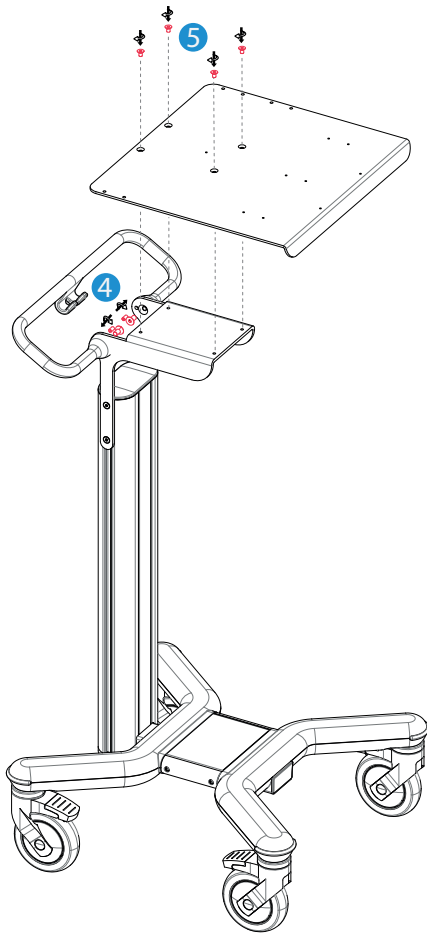

6



3x

Die Stifte in die hervorgehobenen
Löcher stecken, um das Gerät zu
befestigen

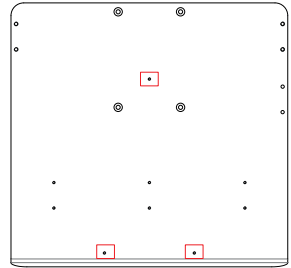

DREHEN, UM DIE PATIENTENKABEL-HALTERUNG ZU BEFESTIGEN

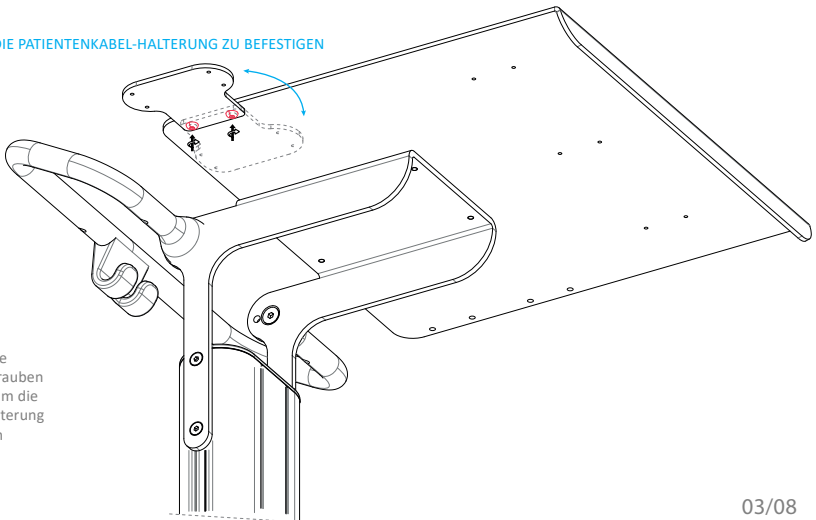

4x
M4X8

Falls nötig, die
mitgelieferten Schrauben
(4x) verwenden, um die
Patientenkabel-Halterung
zu befestigen

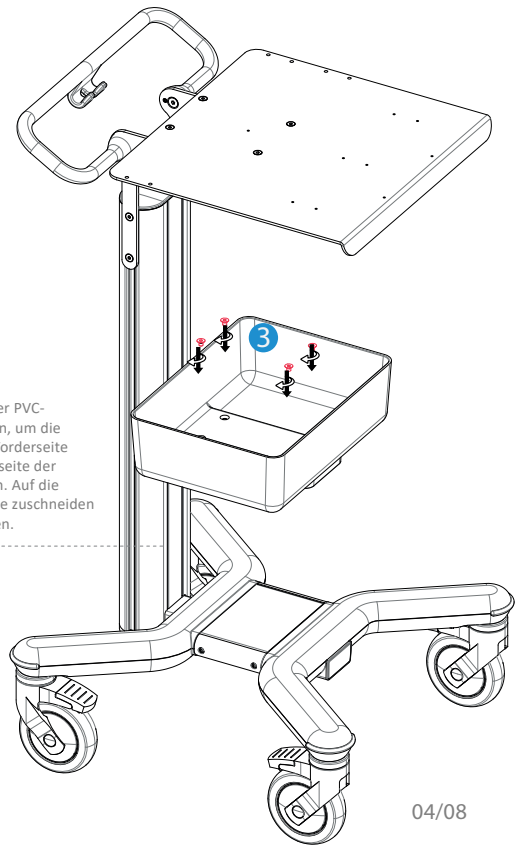
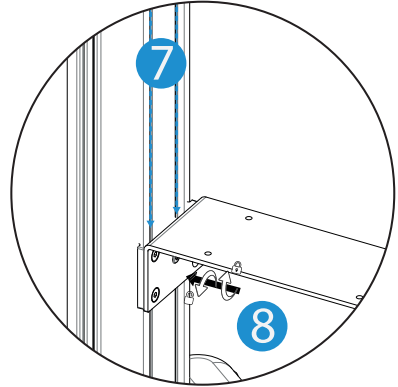
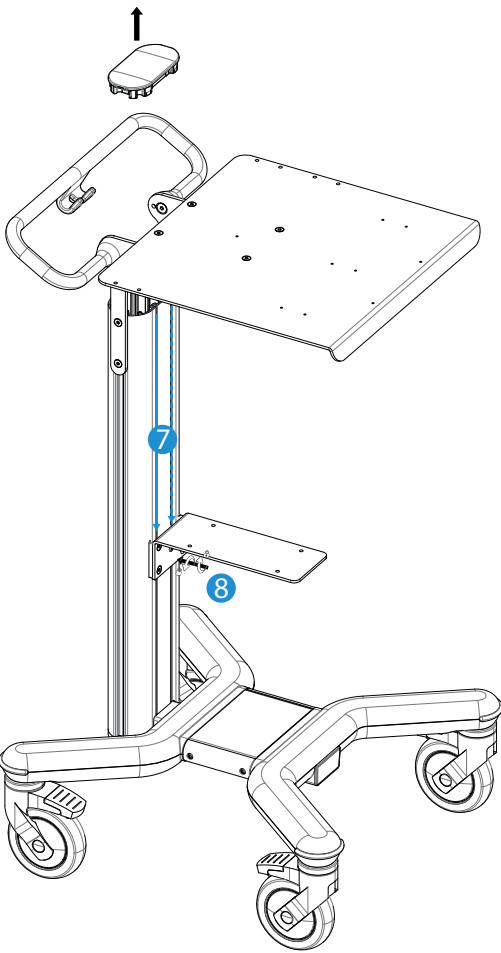

Falls nötig, die vier PVC-Profile verwenden, um die Schlitzte auf der Vorderseite und auf der Rückseite der Säule abzudecken. Auf die gewünschte Länge zuschneiden und hineindrücken.

4x



4x
M6x8

VERWENDUNGSZWECK

Der **Trolley X3** ermöglicht den Transport des **SCHILLER EKG Geräts** samt Zubehör zwischen den Therapieorten in der Krankenhausumgebung und in anderen Pflegeeinrichtungen.



ALLGEMEINE SICHERHEITSVORSCHRIFTEN

- Vor Gebrauch des Trolleys muss die Gebrauchsanleitung gelesen werden.
- Die Anweisungen sind zu Informationszwecken aufzubewahren.
- Das Produkt wurde ausschließlich für die in der Gebrauchsanleitung angeführten Methoden entwickelt.
- Jede anderweitige Verwendung gilt als unsachgemäß.
- Multix Solutions haftet nicht für Schäden an Personen und/oder Gegenständen infolge unsachgemäßer Verwendung.
- Manipulationen oder Schäden durch unsachgemäße Verwendung des Produkts führen zum sofortigen Verlust der Garantie.
- Wenn ein **SCHILLER EKG Gerät** auf dem Trolley montiert wird, liegt es in der Verantwortung von **SCHILLER**, sicherzustellen, dass das System den aktuell geltenden Normen, EN 60601-1 aktuelle Version entspricht.

ALLGEMEINE WARNHINWEISE UND VORSICHTSMASSNAHMEN

Die Sicherheit des Trolleys wird durch eine genaue Befolgung der untenstehenden Anweisungen garantiert.

1. Stellen Sie sicher, dass der Wagen der Abbildung in der Gebrauchsanleitung entspricht.
 - Gehen Sie sicher, dass er beim Transport nicht kaputt gegangen ist bzw. beschädigt wurde.
 - Gehen Sie sicher, dass die beweglichen und verriegelnden Teile wie Räder, Bremsen und (falls vorhanden) die Gasfeder funktionstüchtig sind.
 - Alle vier Räder des Trolleys müssen verriegelt werden, wenn das System und sein Zubehör montiert werden oder wenn das System stationär angewendet wird.
 - Alle Räder des Trolleys müssen entriegelt werden, bevor der Trolley geschoben wird.
 - Stellen Sie sicher, dass der Trolley geparkt ist.
 - Stellen Sie sicher, dass der Trolley nicht auf stark unebenen Flächen geparkt ist.
 - Um zu verhindern, dass der Trolley umkippt, muss der Griff des Trolleys festgehalten werden, wenn der Trolley über Hindernisse (zum Beispiel Stromkabel) gefahren wird.
 - Schieben Sie den Trolley nicht mit übermäßiger Kraft.
 - Es sind keine Änderungen an diesem Produkt zulässig.
2. Befolgen Sie das maximale, auf dem Lastetikett angegebene Lastgewicht.
 - ES IST VERBOTEN, SICH AUF DEN WAGEN ZU SETZEN
 - SCHIEBEN VERBOTEN
3. Installation und Wartung müssen von qualifiziertem technischem Personal gemäß der Montageanleitung durchgeführt werden.
4. Auf Anfrage können Ersatzteile nach der Genehmigung durch **SCHILLER bereitgestellt werden.**

MONTAGE

Die Montageanleitung des Trolleys wird in den Abbildungen auf den Seiten 2, 3, 4 beschrieben.

WARTUNG UND REINIGUNG

- Überprüfen Sie alle Befestigungspunkte und Mechanismen alle 6 Monate.
- Das Produkt ist nur für den Einsatz in Innenräumen geeignet.
- Reinigen Sie die Metall- und/oder Plastikoberflächen regelmäßig mit nicht-korrosiven, pH-neutralen Reinigungsmitteln und einem/r Tuch/Schwamm/Bürste mit weichen Borsten. Keine unverdünnten Reinigungsmittel auf Chlor- oder Ammoniakbasis, fettigen und öligen Substanzen direkt auf die Oberflächen aufbringen.

ENTSORGUNG

- Die Nutzungsdauer des Produkts beträgt 10 Jahre, nach dem Ende seiner Lebensdauer muss der Trolley gemäß den geltenden Vorschriften in den jeweiligen Ländern entsorgt werden.

SYMBOLE

Die folgenden Symbole werden am Produkt oder in der Gebrauchsanleitung angezeigt:



Vorsicht



Bedienungsanweisung beachten



Medizinprodukt



Feuchtigkeitsbegrenzung



Trocken aufbewahren



Es ist verboten, sich auf den Wagen zu setzen



CE-Marking



Hersteller



Chargencode



Ausrichtung



Von Sonnenlicht fernhalten



Schieben verboten



Bestellnummer



Produkt nummer



Herstellungsdatum



Zerbrechlich, mit Sorgfalt handhaben



Temperaturbegrenzung



Vertreiber

WARNUNG



15 kg Maximallast (Basisplatte)
(33 Lb)



5 kg Maximallast (Korb)
(11 Lb)



44kg Gesamtmasse, einschließlich sicherer Arbeitslast
(97 Lb)

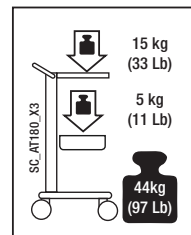

Der Trolley wurde nur getestet mit:

- * Strässle Pumpe- DT80, montiert an der Frontsäule mit 6 kg Gegengewicht oder Reomed 600 unter der Basis
- * Strässle Pumpe- DT100, montiert an der Frontsäule auf der Basis

Während des Transports des Trolleys muss der Pumpenarm so positioniert werden, wie in der untenstehenden Abbildung.

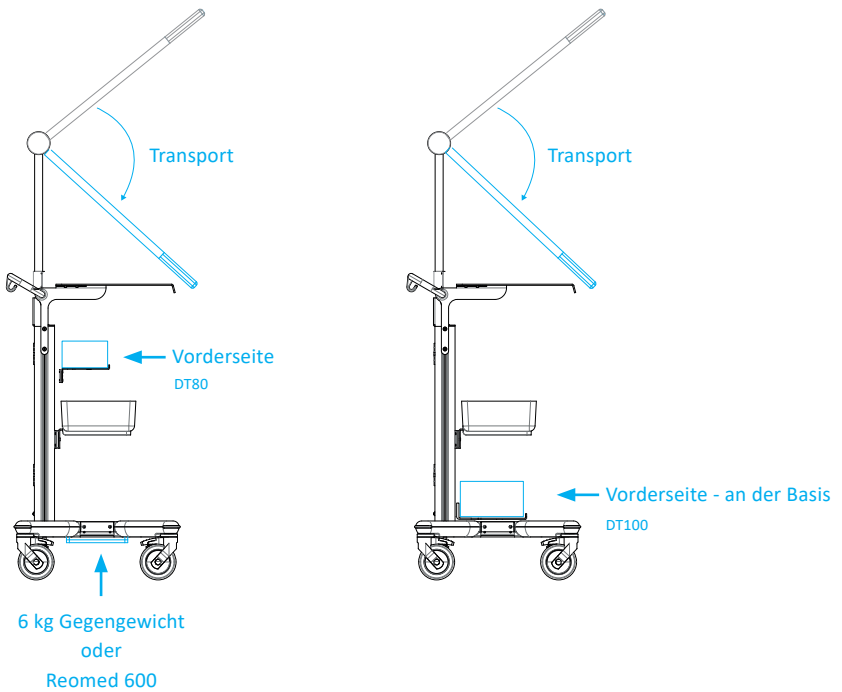

Vertrieben von: SCHILLER

Altgasse 68
P.O. Box 1052
6341 Baar
Schweiz
www.schiller.ch



Multix Solutions s.r.l.
Via Padre Rovagnati 2
22066
Mariano Comense (CO)
Italien

